



ACO GJ 3/1

Access Covers för flexibla tillämpningar

Anvisningar för installation och underhåll

Installationsanvisning - inspektionslucka

Produktinformation:

Följande installationsanvisning är avsedd för inspektionsluckor i ACO FI 2.0-serien.

Inspektionsluckorna är avsedda för horisontell montering med luckan uppåt. Inspektionsluckorna är tillverkade av aluminium, varmförzinkat stål eller rostfritt stål och finns i belastningsklasserna A, B, C och D enligt EN 124. Beroende på fyllnadsmaterialet delas de in i lock med tårplåt (durkplåt), lock för fyllning med betong och lock för fyllning med klinker. Locken är vattentäta och luktfria. Locken bör inte utsättas för temperaturer som är högre än 70 °C.

Tillbehör:

Insexskruvar
Lyftnyckel med eller utan insexnyckel
Insexnyckel (om ingen insexnyckel ingår i lyftnyckeln)
Distans (utom för ACO TopTek UNIFACE AL)

Installationsätt:

Inspektionsluckorna levereras i monterade, d.v.s. luckan är fäst vid ramen med skruvar. Luckan får i nte demonteras innan installationen, eftersom det annars kan uppstå problem vid öppning och stängning.

Kontrollera att locket är fastskruvat i ramen och att distanserna är i rätt läge mellan locket och ramen (inga distanser levereras med ACO TopTek UNIFACE AL-lock, utan utrymmet mellan ramen och locket begränsas av den monterade tätningen).

Skydda skruvarna och kanterna på kåpan och ramen från betongstänk. Det är mycket svårt att ta bort dessa senare.

När det gäller gjutning mot aluminiumytor då tillsatser tillsätts i betongblandningen, t.ex. frostskyddsmedel eller acceleratorer, rekommenderas att de ytor som utsätts för betong först beläggs med en epoxi- eller asfaltprimer som ett långsiktigt korrosionsskydd.

Justera det monterade locket och ramen i önskad nivå.

Konstruktionsöppning för installation:

Omkrets: + 150 mm till skyddets yttermått

Djup: + 40 mm till skyddets höjd.

Ramförankringarna måste vara riktade för att säkerställa en tillförlitlig förankring i betongen.

När betongen har gjutits upp till konstruktionsöppningen och härdat, fyll konstruktionsöppningen och täck den med betong C35/45 (enligt EN 206). Blanda blandningen vid en temperatur på 15–20 °C och se till att blandningen inte är för våt (t.ex. konsistensklass S2). Innan du häller ut, kontrollera att beslaget inte kommer i kontakt med locket. För ACO TopTek UNIFACE AL-skydd kontrollerar du att beslaget sitter fast i plathållarna. Om hållarna inte ingår i leveransen ska du fästa beslaget i botten av locket så att det finns en täckning på 15–20 mm. Fyll locket som finns för klinker med klinker. Sprid ut betongblandningen jämnt i täckningen med hjälp av en stamp, med hänsyn till det önskade djupet på den färdiga ytan. Observera: Det är inget problem om ytan är rostig. Korrosionen är gynnsam för anslutningen mellan armatyren och betongen.

När blandningen har uppnått ca 90 % av sin styrka, fäller du ut locket och rengör betongen från locket och ramens ytor.

Öppna luckan:

Luckan levereras med de tillbehör som behövs för att öppna dem.

Tillvägagångssätt:

Avlägsna plastkåporna från skruvarna.

Ta bort de skruvar med vilka skyddet var fastskruvat på ramen med hjälp av den medföljande insexnyckeln eller insexnyckeln på lyftnyckeln.

Skruva fast lyftnycklarna på de förberedda gängorna i locket. Nu kan du ta bort luckan från ramen / fälla bort det från ramen. Om du har större lucka, kan du lyfta av luckan med hjälp av flera personer. När du tar bort/fäller ner luckan ska du vara försiktig så att golvet inte skadas. Om locket ska tas bort/fällas ner under en längre tid bör luckan säkras. När det gäller luckor med extra gasfjädrar monteras dessa vid den första öppningen med hjälp av stift och sprintar. Luckan måste alltid tryckas mot stoppet för att garantera skydd.

Stänga luckan:

Innan du stänger luckan måste du rengöra ramen och tätningen så locket blir vattentätt. Kontrollera att tätningen är helt oskadad. Byt ut tätningen vid behov.

Stäng luckan i ramen. Skruva loss lyftnycklarna. Skruva in skruvarna och sätt på plastkåporna.

Skötsel och underhåll:

Ta bort luckan minst två gånger om året och rengör ramen och locket med rent vatten. Behandla ramen och skruvarna med ett lämpligt smörjmedel innan du återinstallerar locket. När du monterar, skydda den fyllda täckningen från frost och regn och låt betongen brinna i 48 timmar innan den belastas ytterligare. Betongen uppnår sin fulla styrka först efter 28 dagar.

Reservdelar:

När du beställer reservdelar bör reservdelens utformning anges samt inspektionsluckans modell.

Följande reservdelar finns att tillgå:

Skyddshuvuden
Insexskruvar
Tätningar
Lyftnyckel Insexnyckel

ACO UNIFACE

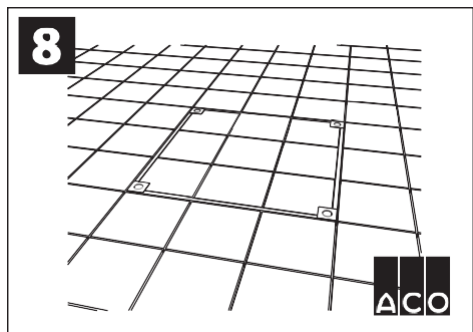
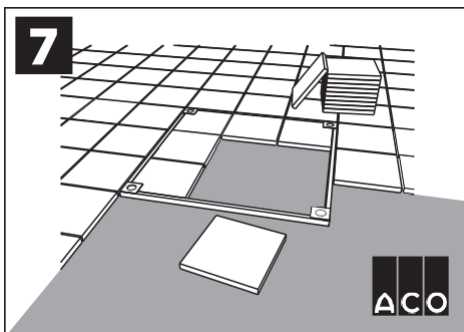
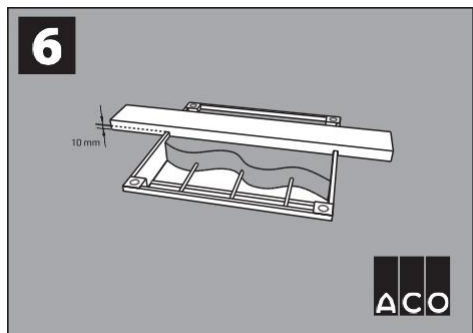
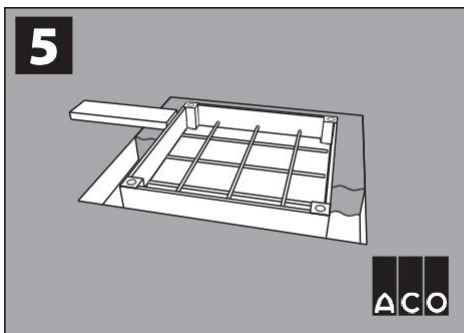
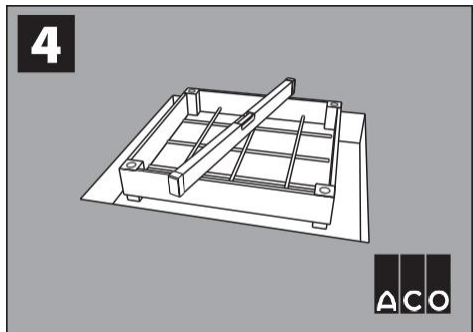
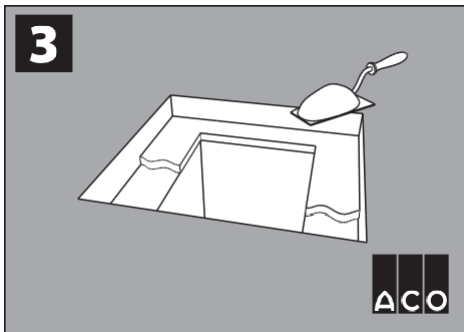
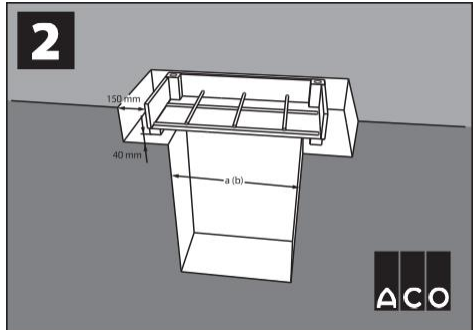
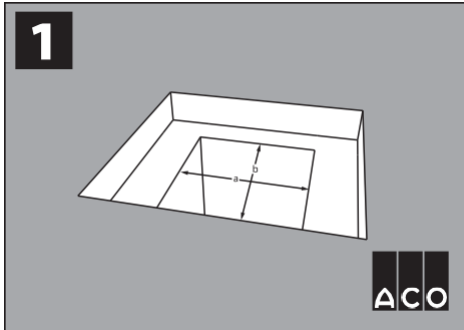

ACO TopTek SOLID

